

**Taquillas | Box Equip | Bancos**

Taquilles | Box Equip | Bancs

Lockers | Box Equip | Benches



Área Equipamientos

**Estética, resistencia y funcionalidad**

Àrea Equipaments

**Estètica, resistència i funcionalitat**

Equipment Area

**Image, resistance and functionality**



**Equipo**

**Deporte**

**Investigación**

**Tecnología**

**Construcción**

**Asesoramiento**

**Calidad**

**Garantía**

**Diseño**

**Equip**

**Esport**

**Recerca**

**Tecnologia**

**Construcció**

**Assessorament**

**Qualitat**

**Garantia**

**Disseny**

**Equipment**

**Sport**

**Research**

**Technology**

**Construction**

**Advice**

**Quality**

**Guarantee**

**Design**

**L**os inicios de esta empresa familiar se remontan a los años 70. Siempre vinculada al mundo del deporte, con una constante evolución e investigación, gracias a un gran equipo humano, a la más alta tecnología en sus productos, en los procesos de construcción y a la preocupación por nuestros clientes, nos han llevado a ser líderes dentro de nuestras áreas y asentarnos en el mercado como símbolo de calidad, garantía y servicio.

**E**ls inicios d'aquesta empresa familiar es remunten als anys 70. Sempre vinculada al món de l'esport, amb una constant evolució i investigació, gràcies a un gran equip humà, a la més alta tecnologia en els seus productes, en els processos de construcció i a la preocupació pels nostres clients, ens han portat a ser líders dins les nostres àrees i assentar-nos en el mercat com a símbol de qualitat, garantia i servei.

**T**his family business started up back in the 70's. Always related to the world of sports, with a constant evolution and research, thanks to a magnificent human team, to the highest technology of its products, of the construction processes and the concern for our customers, have led us to be the leaders of our areas and we have settled into the market as a symbol of quality, guarantee and service.



## Área Equipamientos

Gracias a nuestro equipo profesional, a la importante apuesta empresarial, atenta a la vanguardia tecnológica en los sistemas de fabricación, ofrecemos actualmente una amplia gama de: taquillas, bancos, puertas sándwich, marcos telescópicos, cabinas, mamparas y revestimiento de paredes en material fenólico, maderas y cristal.

Nos avala una dilatada experiencia en el diseño de proyectos, la fabricación de equipamientos y las múltiples instalaciones de todo tipo de ambientes deportivos y de ocio.

Años marcados por la innovación y desarrollo de una selecta oferta de productos dirigida a nuestros clientes de gimnasios, hoteles, hospitales, escuelas, balnearios... Una evolución en la utilización de materiales tradicionales y la búsqueda constante nos lleva a los materiales fenólicos, que se ha perfilado como idóneo para este tipo de instalaciones por su dureza, imagen, facilidad en el mantenimiento, propiedades higiénicas y que con el tiempo ha destacado para todo tipo de ubicaciones como escuelas, aeropuertos, oficinas...

Staff Sedó cuenta con la infraestructura y equipo profesional para realizar proyectos e instalaciones de nuestra gama de equipamientos a nivel nacional e internacional.

## Àrea Equipaments

Gràcies al nostre equip professional, a la important aposta empresarial, atenta a l'avantguarda tecnològica en els sistemes de fabricació, oferim actualment una gamma àmplia de: taquilles, bancs, portes sandvitx, marcs telescòpics, cabinas, mampares i revestiment de parets en material fenòlic, fustes i vidre.

Ens avala una dilatada experiència en el disseny de projectes, la fabricació d'equipaments i les múltiples instal·lacions de tot tipus d'ambients esportius i de lleure.

Anys marcats per la innovació i desenvolupament d'una selecta oferta de productes dirigida als nostres clients de gimnasos, hotels, hospitals, escoles, balnearis ... Una evolució en la utilització de materials tradicionals i la recerca constant ens porta als materials fenòlics, que s'ha perfilat com idoni per a aquest tipus d'instal·lacions per la seva duresa, imatge, facilitat en el manteniment, propietats higièniques i que amb el temps ha destacat per a tot tipus d'ubicacions com escoles, aeroports, oficines ...

Staff Sedó compta amb la infraestructura i equip professional per realitzar projectes i instal·lacions de la nostra gamma d'equipaments a nivell nacional i internacional.

## Area Equipment

Thanks to our professional team, and to the important business commitment, on the alert for avant-garde technology in production systems, we currently offer a wide range of: lockers, benches, sandwich doors, telescopic door frames, cabins, screens and wall coating with phenol materials, wood and glass.

We are backed by our vast experience in the design of projects, the production of equipment and the many sports and leisure facilities.

Years marked by the innovation and development of a select offer of products aimed at our customers of gyms, hotels, schools, spas... An evolution in the use of traditional materials and the constant search has led us to phenol materials, which seem to be ideal for this type of facilities due to their hardness, image, their easy maintenance, hygienic properties and which have been widely used in all sorts of facilities such as schools, airports, offices...

Staff Sedó has the infrastructures and professional team necessary to carry out the projects and installation of our range of equipment at national and international level.

## Taquillas en material fenólico

### Taquilles en material fenòlic

### Lockers made of phenol material

Nuestros modelos de taquillas y box equip están contruidos en materiales compactos de resinas fenólicas, tornillería de acero inoxidable y perfilería de aluminio anodizado fabricado especialmente para este uso.

Gran variedad de colores, acabados y opciones de seguridad para que se adapten a las necesidades que sus instalaciones precisen.

- Usabilidad
- Estética
- Diseño
- Funcionalidad
- Resistencia
- Durabilidad
- Acabados

Els nostres models de taquilles i box equip estan construïts en materials compactes de resines fenòliques, cargols d'acer inoxidable i perfilería d'alumini anoditzat fabricat especialment per a aquest ús.

Gran varietat de colors, acabats i opcions de seguretat perquè s'adaptin a les necessitats que les seves instal·lacions necessitin.

- Ús
- Estètica
- Disseny
- Funcionalitat
- Resistència
- Durabilitat
- Acabats

Our models of lockers and equipment boxes are built with compact materials made of phenol resins, stainless steel screws and anodised aluminium profiling made especially for this purpose.

Wide range of colours, finishes and security options that adapt to the needs that your facilities require.

- Usability
- Image
- Design
- Functionality
- Resistance
- Durability
- Finishes





## El material fenólico

Laminado a base de hojas de celulosa impregnadas con resinas fenólicas prensadas a alta presión y temperatura. Las caras exteriores decorativas son impregnadas con resinas y lámina de color que ofrecen gran resistencia al uso. Las exclusivas cualidades del panel fenólico convierte este material en el idóneo para la construcción de instalaciones que por su uso requieren de la máxima resistencia:

- Resistente al agua, a la humedad y a altos grados de vapor.
- Altamente resistente a muchos productos químicos.
- Instalación, montaje y ensamblaje funcionales.
- Higiénico.
- Superficie no tóxica.
- Altamente resistente al impacto y rayado.
- Decorativo y estético (con una amplia gama de colores).

Se presentan en una amplia gama de colores con imitaciones a diversas maderas nobles o en colores lisos. Consulte nuestra gama de colores de stock y la carta de colores por encargo para personalizar sus instalaciones.

### Datos técnicos:

- Calidad estándar D-S2, do norma EN 13501-1
- Bajo solicitud posibilidad de B-S2, do (Ex M1) según la norma EN 13501-1
- Flecha máxima 5,0 mm, densidad 1,45 g/cm<sup>3</sup> según la norma DIN 53479
- Absorción de agua < 3% norma EN 438-2

## El material fenòlic

Laminat a base de fulles de cel·lulosa impregnades amb resines fenòliques premsades a alta pressió i temperatura. Les cares exteriors decoratives són impregnades amb resines i làmina de color que ofereixen gran resistència a l'ús. Les exclusives qualitats del panell fenòlic converteix aquest material en l'ídoni per a la construcció d'instal·lacions que pel seu ús requereixen de la màxima resistència:

- Resistent a l'aigua, a la humitat i a alts graus de vapor.
- Altament resistent a molts productes químics.
- Instal·lació, muntatge i acoblament funcionals.
- Higiénic.
- Superfície no tòxica.
- Altament resistent a l'impacte i ratllat.
- Decoratiu i estètic (amb una àmplia gamma de colors).

Es presenten en una àmplia gamma de colors amb imitacions a diverses fustes nobles o en colors llisos. Consulti la nostra gamma de colors d'estoc i la carta de colors per encàrrec per personalitzar les seves instal·lacions.

### Dades tècniques:

- Qualitat estàndard D-S2, do norma EN 13501-1
- A petició possibilitat de B-S2, do (Ex M1) segons la norma EN 13501-1
- Fletxa màxima 5,0 mm, densitat 1,45 g/cm<sup>3</sup> segons la norma DIN 53479
- Absorció d'aigua < 3% norma EN 438-2

## Phenol material

Laminate based on cellulose sheets impregnated with phenol resins pressed at high pressure and temperature. The external ornamental sides are impregnated with resins and colour sheets that offer great resistance to wearing out. The exclusive qualities of the phenol panel make this material appropriate for the construction of facilities that require maximum resistance due to their use:

- Waterproof, resistant to moisture and high temperature steam.
- Highly resistant to many chemical products.
- Functional installation, mounting and assembly.
- Hygienic.
- Non-toxic surface.
- Highly resistant to impacts and scratches.
- Ornamental and aesthetic (with a wide range of colours).

They are supplied in a wide range of colours with imitations of several fine woods or in plain colours. Check our range of colours in stock and the colours available on order to customize your facilities.

### Technical details:

- Standard quality D-S2, do standard EN 13501-1
- Upon request, possibility of B-S2, do (Ex M1) according to standard EN 13501-1
- Maximum deflection 5.0 mm, density 1.45 g/cm<sup>3</sup> according to standard DIN 53479
- Water absorption < 3% standard EN 438-2

## Gama de colores / Gama de colors / Range of colours





Colores stock / Color estoc / Stock colors



Ref.: 0085

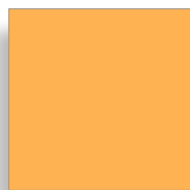

Ref.: 0736

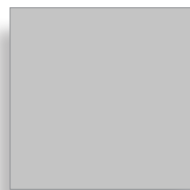

Ref.: 0074



Ref.: 0067



Ref.: 0717

### Taquillas STAFF \* Taquilles STAFF \* STAFF Lockers

#### Aplicaciones:

- Instalaciones deportivas
- Instalaciones escolares
- Vestuarios de clínicas, hoteles, balnearios, empresas ...
- Equipamiento para laboratorios.
- Zonas comunitarias
- Otras.

#### Aplicacions:

- Instal·lacions esportives
- Instal·lacions escolars
- Vestidors de clíniques, hotels, balnearis, empreses ...
- Equipament per a laboratoris
- Zones comunitàries
- D'altres.

#### Applications:

- Sports facilities
- School facilities
- Changing rooms of clinics, hotels, spas, companies ...
- Equipment for laboratories.
- Communitarian areas
- Others.

### Propiedades y materiales \* Propietats i materials \* Properties and materials



Trasera perforada  
Planxa de darrera perforada  
Rear wall drilled



Numeración incluida  
Numeració inclosa  
Numbered plates



Tornillería inox  
Cargoleria en inox  
Inox screws



Gran solidez  
Solidesa alta  
High robustness



Pie regulable en PVC  
Peu regulable en PVC  
Adjustable PVC legs



Fácil limpieza  
Fàcil de netejar  
Easy to clean



Bisagra Inox antivandálica  
Frontissa antivandàlica d'acer  
Stainless steel anti-vandalism hinges



Fabricación a medida  
Fabricació a mida  
Customised Production



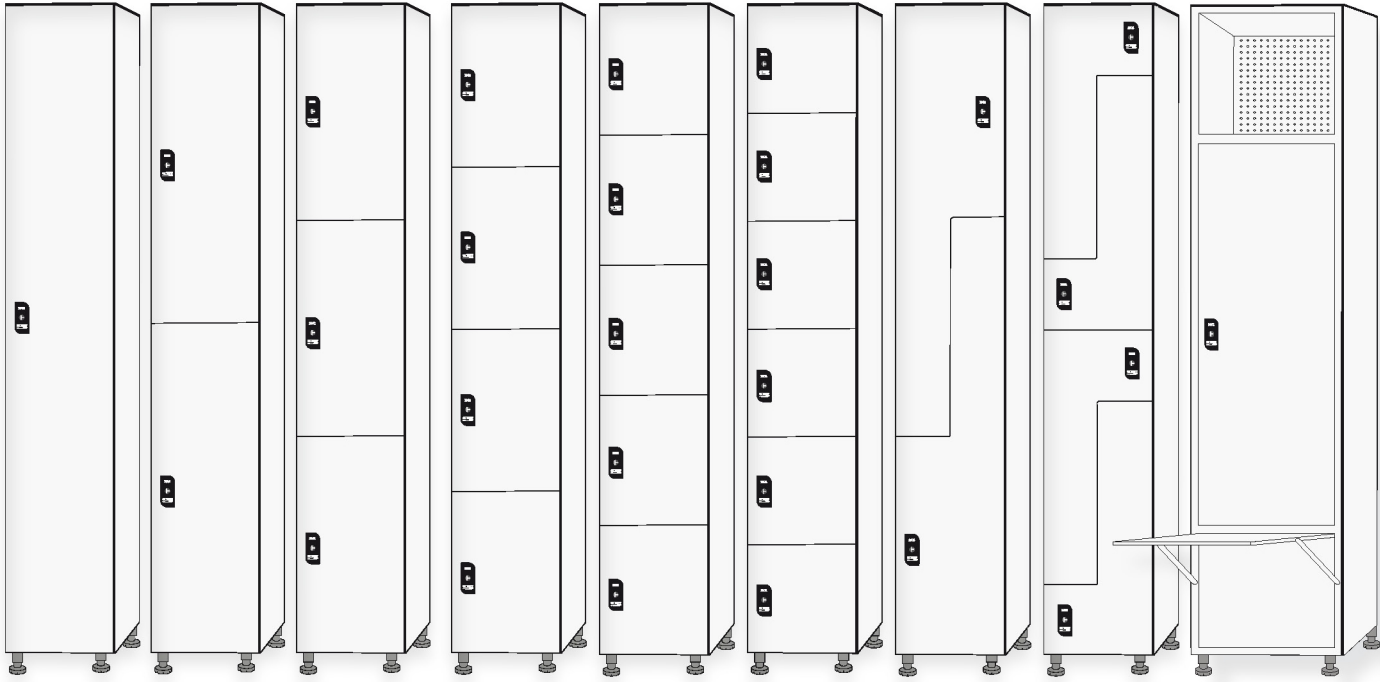

Con banco  
Amb banc  
With Bench

Forma Z  
Forma Z  
Shape Z

Múltiple  
Múltiple  
Multiple

Triple  
Triple  
Triple

Doble  
Doble  
Double

Individual  
Individual  
Individual

## SERIE REMMS



## SERIE TF



## SERIE TAEF



SERIES SERIES SÈRIES	TAQUILLAS TAEF TAEF LOCKERS TAQUILLES TAEF	TAQUILLAS REMMS REMMS LOCKERS TAQUILLES REMMS	TAQUILLAS TF TF LOCKERS TAQUILLES TF
PUERTAS DOORS PORTES	13 mm (canteado pulido) 13 mm (polished edges) 13 mm 8 (cantellejat polit)	10 o 13 mm (canteado pulido) 10 or 13 mm (polished edges) 10 o 13 mm (cantellejat polit)	13 mm (canteado pulido) 13 mm (polished edges) 13 mm (cantellejat polit)
TECHO-SUELO-ESTANTES CEILING-FLOOR-SHELVES SOSTRE.TERRA-ESTANTERIES	10 mm	6 mm	10 mm
SEPARADORES INTERMEDIOS INTERMEDIATE SEPARATOR SEPARADORS INTERMITJOS	4 mm	4 mm	10 mm
BISAGRAS HINGE FRONTISSES	Acero inoxidable Stainless steel Acer inoxidable		
CERRADURAS LOCKERS PANYS	Cerradura a elegir (Con muñequera numerada incluida en modelos moneda) Locker: at customer's choice (With numbered wristband included in coi models) Panys a escollir (Amb canellera numerada inclosa en els models moneda)		
PERFIL ALUMINIO ALUMINIUM PROFILE PERFIL ALUMINI	Sí Yes Sí	Sí Yes Sí	No No No
PARET TRASERA BACKSIDE WALL PARET DEL DARRERA	Fenólico de 3 mm perforado para una buena ventilación. 3mm phenolic panel drilled for air circulation. Fenòlic de 3mm perforat per a una bona ventilació.		
PATAS LEGS POTES	Patas regulables de P.V.C. diámetro 35 mm y con una base de 52 mm. Adjustable legs made of PVC. 35mm diameter and 52mm base Potes regulables de P.V.C. diàmetres 35 mm y amb una base de 52 mm.		
NUMERACIÓN NUMERATION NUMERACIÓ	Taquilla con placa numerada sobre embellecedor cerradura. Locker with numbered plaque on the lock embellishment. Taquilla amb placa numerada sobre l'embellidor del pany.		
COLOR COLOUR COLOR	Color: Cuerpo blanco, puerta a determinar. Colour: white body, door to be specified. Color: cos blanc, porta a determinar.		
LATERALES LATERALS LATERALS	Si se desea, los laterales pueden ser del color de la puerta. If you wish the final lateral parts can be the same color as the door. Si es vol, els laterals finals poden ser del color de la porta.		
MEDIDAS MEASURES MIDES	De medidas standard 1820mm+pies x 300-400 x 500mm (Posibilidad de fabricación a medida). Standard dimensions 1820mm +feet x 300-400 x 500mm (Customized manufacturing possible). De mides estàndard 1820mm+potes x 300-400 x 500mm (Possibilitat de fabricació a mida).		

<b>SERIES</b> <b>SERIES</b> <b>SÈRIES</b>	<b>TAQUILLAS TAEF</b> <b>TAEF LOCKERS</b> <b>TAQUILLES TAEF</b>	<b>TAQUILLAS REMMS</b> <b>REMMS LOCKERS</b> <b>TAQUILLES REMMS</b>	<b>TAQUILLAS TF</b> <b>TF LOCKERS</b> <b>TAQUILLES TF</b>
	<p>Barras verticales de aluminio anodizado</p> <p>Anodized aluminium vertical bars</p> <p>Barres verticals d'alumini anoditzat</p>	<p>Barras verticales de aluminio anodizado</p> <p>Anodized aluminium vertical bars</p> <p>Barres verticals d'alumini anoditzat</p>	<p>Sin perfilera</p> <p>Without profile</p> <p>Sense perfil</p>
	<p>Bisagras anti-vandálicas de acero inoxidable, modelo plano para una carga unitaria de 10 Kg todo regulable con piezas especiales, sin mecanización en la barra evitando roturas en un futuro.</p> <p>Anti-vandalism stainless steel hinges, flat model with a unit load of 10 Kg, all adjustable with special pieces, without bar mechanization to avoid future breaks</p> <p>Frontisses anti-vandàliques d'acer inoxidable, model pla per a una càrrega unitària de 10 Kg. tot regulable amb peces especials, sense mecanització a la barra, evitant trencaments futurs.</p>	<p>Bisagras anti-vandálicas de acero inoxidable, modelo plano para una carga unitaria de 8 Kg, remachadas al perfil de la taquilla, sin mecanización en la barra evitando roturas en un futuro.</p> <p>Anti-vandalism stainless steel hinges with flat model for a unit load of 8 Kg, riveted on the locker profile, without bar mechanization to avoid future breaks.</p> <p>Frontisses anti-vandàliques d'acer inoxidable, model pla per a una càrrega unitària de 8kg, reblades al perfil de la taquilla, sense mecanització en la barra evitant trencaments futurs.</p>	<p>Bisagras de acero inoxidable, modelo plano para una carga unitaria de 10 Kg.</p> <p>Stainless steel hinges, flat model with a unit load of 10 Kg.</p> <p>Frontisses d'acer inoxidable model pla per a una càrrega unitària de 10 kg.</p>
	<p>Barra perchero para colgar de aluminio con 2 perchas (con gancho y normal) de ABS deslizante (modelos 1 y 2 puertas).</p> <p>Aluminum Hanger bar with 2 hangers (with hook and normal) made of ABS and sliding (1 and 2 doors models).</p> <p>Barra penjador d'alumini per penjar 2 penjadors (amb ganxo i normal) d'ABS lliscant (models 1 i 2 portes).</p>	<p>Barra perchero para colgar de aluminio con 1 percha (con gancho y normal) de ABS deslizante (modelos 1 y 2 puertas).</p> <p>Aluminum Hanger bar with 1 hanger (with hook and normal) made of ABS and sliding (1 and 2 doors models).</p> <p>Barra penjador d'alumini per penjar 1 penjador (amb ganxo i normal) d'ABS lliscant (models 1 i 2 portes).</p>	<p>Barra perchero para colgar de aluminio con 2 perchas (gancho y normal) de ABS deslizante (modelos 1 y 2 puertas).</p> <p>Aluminum Hanger bar with 2 hangers (hook and normal) of sliding ABS (1 and 2 doors models).</p> <p>Barra penjador d'alumini per penjar 2 penjadors (amb ganxo i normal) d'ABS lliscant (models 1 i 2 portes).</p>
<b>MÁS INFORMACIÓN</b>	<p>Se suministran en SISTEMA STAFF, ensamblaje continuo, con ello nunca se duplican aluminios ni laterales, un gran acabado estético y una rigidez del conjunto.</p> <p>They are delivered in STAFF SYSTEM, continuous assembly, so neither aluminum nor lateral parts are duplicated; it results in a great esthetic finish and rigidity.</p> <p>Es subministren en SISTEMA STAFF, acoblament continuat, així mai es dupliquen aluminis ni laterals un gran acabat estètic i una rigidesa del conjunt.</p>	<p>Se suministran en módulos de 2 taquillas de medidas 1812x630-830x500 mm, y módulos de 3 taquillas de medidas 1812x930-1230x500 mm, montadas, a falta de enroscar patas PVC.</p> <p>They are delivered in modules of 2 lockers of dimensions 1812x630-830x500 mm, and modules of 3 lockers of dimensions 1812x930-1230x500 mm, completely assembled except PVC legs.</p> <p>Se subministren en mòduls de 2 taquilles de mides 1812x630-830x500 mm, i mòduls de 3 taquilles de mides 1812x930-1230x500 mm, muntades a falta d'enroscar potes PVC.</p>	<p>Se suministran en módulos de 1 taquilla individual.</p> <p>They are delivered in modules of 1 single locker.</p> <p>Se subministren en mòduls d'1 taquilla individual.</p>

<b>Medidas</b> <b>Measures</b> <b>Mesures</b>	Standard: 1800 x 1000 – 1300 – 1700 x 500mm Standard: 1800 x 1000 – 1300 – 1700 x 500mm Estàndard: 1800 x 1000 – 1300 – 1700 x 500mm
<b>Construidos en resinas fenólicas</b> <b>Made of phenolic resins</b> <b>Construït en resines fenòliques</b>	13mm
<b>Techo / suelo / estantes</b> <b>Roof / base / shelves</b> <b>Sostre / base / postada</b>	10mm
<b>Perfil Aluminio</b> <b>Aluminium Profile</b> <b>Perfil d'alumini</b>	SI / YES
<b>Pared Trasera</b> <b>Rear Wall</b> <b>Paret posterior</b>	Fenólica 3mm perforado, para una buena ventilación Phenolic 3mm, with holes for appropriate ventilation Fenólica de 3mm, perforada per a una bona ventilació
<b>Tornillería</b> <b>Screws</b> <b>Cargols</b>	Acero inoxidable Stainless Steel Acer inoxidable
<b>Bisagras</b> <b>Hinges</b> <b>Frontisses</b>	Anti-vandálicas de inoxidable Stainless steel anti-vandalism Antivandàliques d' inoxidable
<b>Barras Verticales</b> <b>Vertical bars</b> <b>Barres Verticals</b>	De Aluminio Anodizado Anodised Aluminium D'Alumini Anoditzat
<b>Patas regulables</b> <b>Adjustable legs</b> <b>Potes regulables</b>	De P.V.C diam. 35mm y con una base de 52mm PVC legs with a diam. 35mm and a base of 52mm De P.V.C diam. 35mm i amb una base de 52mm
<b>Taquilla</b> <b>Locker</b> <b>Taquilla</b>	Puerta con placa numerada With number plate Amb placa numerada
<b>Color</b> <b>Colour</b> <b>Color</b>	Cuerpo blanco, puerta a determinar White body, door to be determined Cos blanc, porta a determinar.

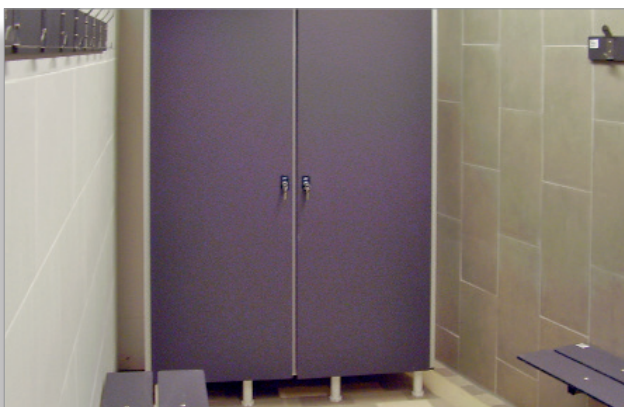



## Taquillas de melamina - TM

### Taquilles de melamina - TM

### Melamine lockers - TM

<b>Medidas</b> <b>Measures</b> <b>Mesures</b>	Standard: 1832 x 300 – 400 – x 500mm Standard: : 1832 x 300 – 400 – x 500mm Estàndard: : 1832 x 300 – 400 – x 500mm
<b>Techo / suelo / estantes</b> <b>Roof / base / shelves</b> <b>Sostre / base / postada</b>	16mm tablero aglomerado hidrófugo Water repellent agglomerate board of 16mm Tauler aglomerat hidròfug de 16mm
<b>Pared Trasera</b> <b>Rear Wall</b> <b>Paret posterior</b>	De 4mm con tablex blanco perforado para ventilación 4mm with White tablex with hole for ventilation De 4mm amb tablex blanc perforat per a ventilació
<b>Bisagras</b> <b>Hinges</b> <b>Frontisses</b>	Tipo cazoleta autocerrables Grass make self-locking cup type Frontisses tipus cassoleta autotancables
<b>Patas regulables</b> <b>Adjustable legs</b> <b>Potes regulables</b>	De P.V.C diam. 35mm y con una base de 52mm PVC legs with a diam. 35mm and a base of 52mm De P.V.C diam. 35mm I amb una base de 52mm
<b>Cerradura</b> <b>Locker</b> <b>Pany</b>	Puerta con placa numerada With number plate Amb placa numerada
<b>Color</b> <b>Colour</b> <b>Color</b>	Cuerpo blanco, puerta a determinar White body, door to be determined Cos blanc, porta a determinar.

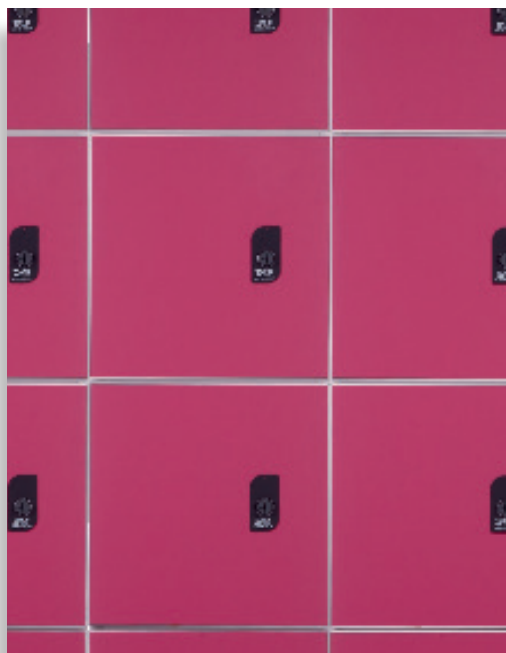

## Taquillas especiales

### Taquilles especials

### Special Lockers



Taquillas de 2.8m con banco tapizado y con cajón incorporado.

Taquilles de 2.8m amb banc tapissat i amb calaix incorporat.

Lockers 2.8m high with bench in upholstery and with a built in drawer.



Club Nàutic Masnou. Taquillas con banco incorporado, más anchas de lo normal y con grandes perforaciones en las puertas y la pared trasera para una buena ventilación de los vestidos de neopreno.

Club Nàutic Masnou. Lockers with bench, wider than the standard ones and with extra holes at the door and at the rear wall for a good ventilation for the neoprene wetsuit.

Club Nàutic Masnou. Taquilles amb banc incorporat, més amples del normal i amb grans perforacions a les portes i paret trasera per una bona ventilació dels vestits de neopré.



FCBarcelona. Vestuarios para los equipos de baloncesto y hándbol. Taquillas con una gran altura 2.8 y con un cajón grande debajo del banco tapizado escai para cabida de muchas zapatillas deportivas.

FCBarcelona. Changing room for the basketball and handbol teams. Lockers with a great high 2.8 and and a with a huge drawer to fit various trainers.

FCBarcelona. Vestuaris pels equips de bàsquet i handbol. Taquilles de gran alçada 2.80 més un gran calaix sota banc tapissat escai per a nombroses sabatilles esportives.

## Cerraduras

### Panys

### Locks



Fabricación propia con acabados de máxima calidad. Gran variedad de mecanismos, herrajes anti-vandálicos, amplia gama de cerraduras dependiendo de las necesidades de uso de cada instalación.

Fabricació pròpia amb acabats de màxima qualitat. Gran varietat de mecanismes, ferramentes anti-vandàliques, àmplia gamma de panys depenent de les necessitats d'ús de cada instal·lació.

In house production with high quality finishes. Wide range of anti-vandalism mechanisms and fittings, wide range of locks depending on the needs of use of each facility.

## Bancos

## Bancs

## Benches

Les presentamos cinco variables que se han de contemplar ante la elección de un banco fabricado en material fenólico o en madera de IPE.

- 1-La estética: el banco en material fenólico esta diseñado bajo una estética funcional de líneas rectas a diferencia del banco en madera de IPE que le confiere una calidez estética clásica.
- 2- La durabilidad: el banco en material fenólico ofrece la máxima resistencia a diferencia del banco en madera de IPE que aunque sea una madera tropical de gran dureza, no deja de ser un material orgánico que padece el uso y con un mantenimiento mínimo.
- 3- El mantenimiento: el banco en material fenólico no requiere de mantenimientos a diferencia del banco en madera de IPE que requiere de un mantenimiento periódico.
- 4- La estructura: diferenciamos entre la dureza y durabilidad de dos estructuras, la fabricada acero inoxidable AISI 304 ó de acero pintado epoxi negro.
- 5- El modelo: cada instalación requiere de un modelo para aprovechar el espacio y ofrecer la solución más adecuada a cada necesidad y uso.

Els presentem cinc variables que s'han de contemplar davant de l'elecció d'un banc fabricat en material fenòlic o en fusta d'IPE.

- 1- L'estètica: el banc en material fenòlic esta dissenyat sota una estètica funcional de línies rectes a diferència del banc en fusta d'IPE que li confereix una calidesa estètica clàssica.
- 2- La durabilitat: el banc en material fenòlic ofereix la màxima resistència a diferència del banc en fusta d'IPE que encara que sigui una fusta tropical de gran dureza, no deixa de ser un material orgànic que pateix l'ús i amb un manteniment mínim.
- 3- El manteniment: el banc en material fenòlic no requereix de manteniments a diferència del banc en fusta d'IPE que requereix d'un manteniment periòdic.
- 4- L'estructura: diferenciem entre la dureza i durabilitat de dues estructures, la fabricada acer inoxidable AISI 304 o d'acer pintat epoxi negre.
- 5- El model: cada instal·lació requereix d'un model per aprofitar l'espai i oferir la solució més adequada a cada necessitat i ús.

We introduce you to five variables to be taken into account when choosing a bench made of phenol material or IPE wood:

- 1- Image: benches made of phenol material are designed under a functional image of straight lines unlike benches made of IPE wood that gives the benches a classical aesthetic warmth.
- 2- Durability: benches made of phenol material offer maximum resistance unlike benches made of IPE wood that, although it is tropical wood of great hardness, is still an organic material that wears out and requires a minimum maintenance.
- 3- Maintenance: benches made of phenol material do not require maintenance unlike benches made of IPE wood that require periodical maintenance.
- 4- Structure: we differentiate between hardness and durability of two structures, one built with AISI 304 stainless steel and another made with steel and painted with black epoxy.
- 5- Model: each facility requires a different model to make the most of the space available and to offer the best solution for each need and use.





## BANCOS/ BENCHES/ BANCS BF

<b>Medidas</b> <b>Measures</b> <b>Mesures</b>	Standard: 1400/1800/2800mm Standard: 1400/1800/2800mm Estàndard: 1400/1800/2800mm
<b>Estructura</b> <b>Structure</b> <b>Estructura</b>	Inox ó Epoxi Stainless steel or Epoxy Inox o Epoxi
<b>Construido en fenólico</b> <b>Built of phenolic</b> <b>Construït en fenòlic</b>	Ignífugo, hidrófugo y anti bacteriano Fire-resistant, water repellent and anti-bacterial Ignífug, hidròfug i antibacterià
<b>Tornillería</b> <b>Screws</b> <b>Cargols</b>	Acero inoxidable Stainless Steel Acer inoxidable
<b>Cantos</b> <b>Edges</b> <b>Cantells</b>	Pulidos y esquinas redondeadas Polished edges and rounded corners. Polits i cantonades arrodonides
<b>Perchas</b> <b>Hangers</b> <b>Penjadors</b>	4 perchas de acero inoxidable por metro lineal 4 stainless steel hangers per linear metre 4 penjadors d'acer inoxidable per metre lineal
<b>Diseño</b> <b>Design</b> <b>Disseny</b>	Ajustamos los bancos a sus necesidades We adapt the benches to the client's needs Ajustem els bancs a les seves necessitats

## BANCOS/ BENCHES/ BANCS BM

<b>Medidas</b> <b>Measures</b> <b>Mesures</b>	Standard: 1500/2000/3000mm Standard: 1500/2000/3000mm Estàndard: 1500/2000/3000mm
<b>Estructura</b> <b>Structure</b> <b>Estructura</b>	Inox ó Epoxi Stainless steel or Epoxy Inox o Epoxi
<b>Construido</b> <b>Built</b> <b>Construït</b>	Madera de IPE IPE wood Fusta d'IPE
<b>Tornillería</b> <b>Screws</b> <b>Cargols</b>	Acero inoxidable Stainless Steel Acer inoxidable
<b>Acabado</b> <b>Finishing</b> <b>Acabat</b>	Servidos con tratamiento mediante aceite Supplied with oil treatment Servits amb tractament mitjançant oli
<b>Perchas</b> <b>Hangers</b> <b>Perxes</b>	4 perchas de acero inoxidable por metro lineal 4 stainless steel hangers per linear metre 4 penjadors d'acer inoxidable per metre lineal
<b>Diseño</b> <b>Design</b> <b>Disseny</b>	Ajustamos los bancos a sus necesidades We adapt the benches to the client's needs Ajustem els bancs a les seves necessitats

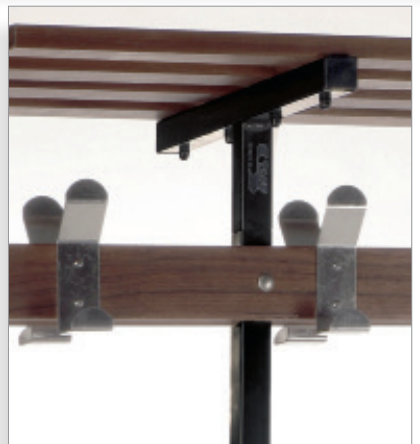

## Esquema bancos de vestuario

### Esquema bancs

### Outline of changing room benches

- Modelo M Madera IPE:  
Longitudes Standard 1500/2000/3000
- Modelo F Fenólico:  
Longitudes Standard 1400/1800/2800

- Model M Fusta IPE:  
Longituds Estàndard 1500 / 2000 / 3000
- Model F Fenòlic:  
Longituds Estàndard 1400 / 1800 / 2800

- Model M IPE Wood:  
Standard lengths 1500/2000/3000
- Model F Phenol:  
Standard Lengths 1400/1800/2800

#### F1 / M1

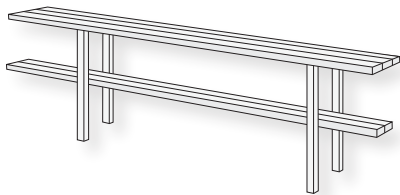

Banco simple con zapatero.  
Banc simple amb sabater.  
Single bench with shoe compartment.

#### F2 / M2

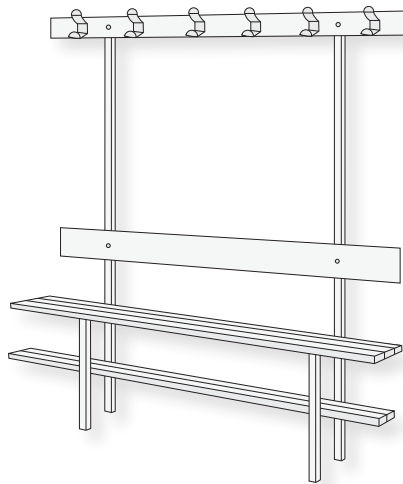

Banco simple con zapatero, respaldo y perchero.  
Banc simple amb sabater, respall i penjador.  
Single bench with shoe compartment, back and clothes rack.

#### F3 / M3

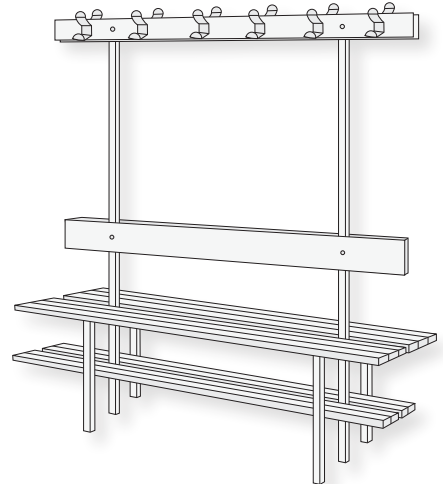

Banco doble con zapatero, respaldo y perchero.  
Banc doble amb sabater, respall i penjador.  
Double bench with shoe compartment, back and clothes rack.

#### F7 / M7

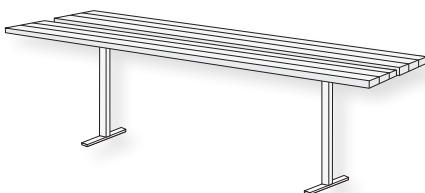

Banco doble.  
Banc doble.  
Double bench.

#### F8 / M8

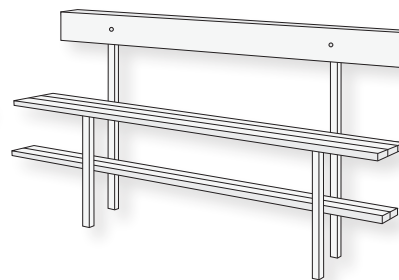

Banco simple con zapatero y respaldo.  
Banc simple amb sabater i respall.  
Single bench with shoe compartment and back.

#### F9 / M9

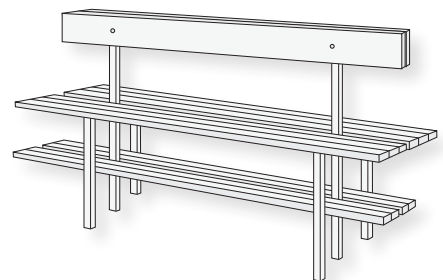

Banco doble con zapatero y respaldo.  
Banc doble amb sabater i respall.  
Double bench with shoe compartment and back.

F



M

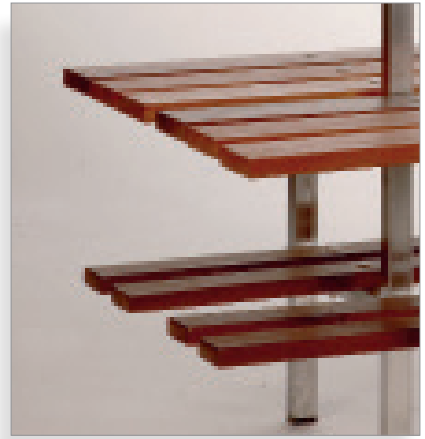

F4 / M4

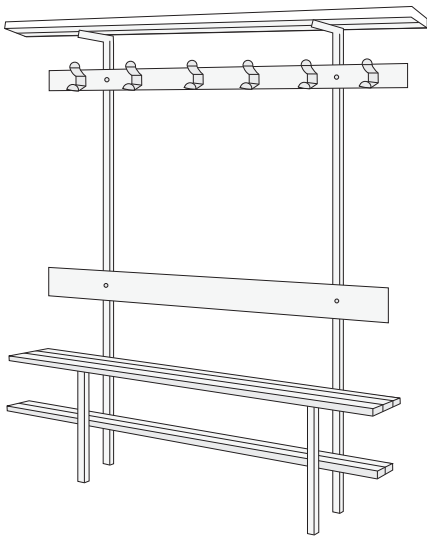

Banco simple con zapatero, respaldo, perchero y bolsero.  
 Banc simple amb sabater, respallter, penjador i porta bosses.  
 Single bench with shoe compartment, back, clothes rack and bag compartment.

F5 / M5

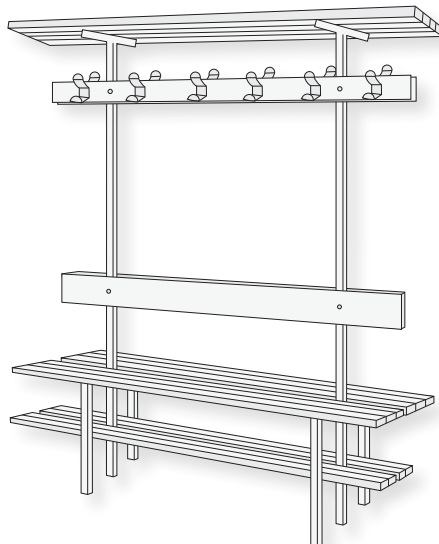

Banco doble con zapatero, respaldo, perchero y bolsero.  
 Banc doble amb sabater, respallter, penjador i porta bosses.  
 Double bench with shoe compartment, back, clothes rack and bag compartment.

F6 / M6

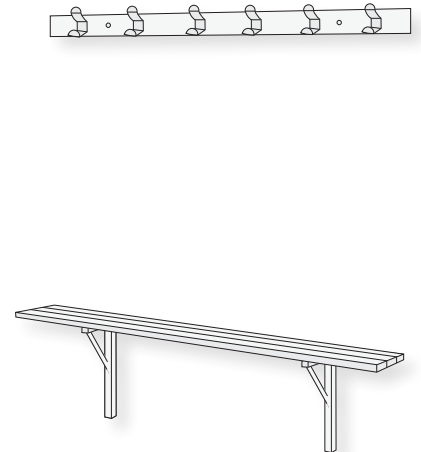

Banco pared y perchero pared.  
 Banc paret i penjador paret.  
 Wall bench and wall clothes rack.

F10 / M10

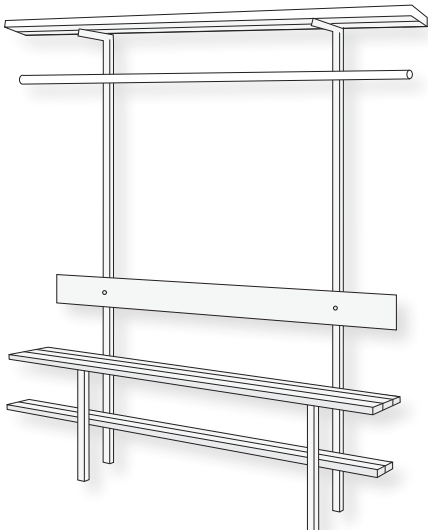

Banco simple con zapatero.  
 Banc simple amb sabater.  
 Single bench with shoe compartment.

F15 / M15

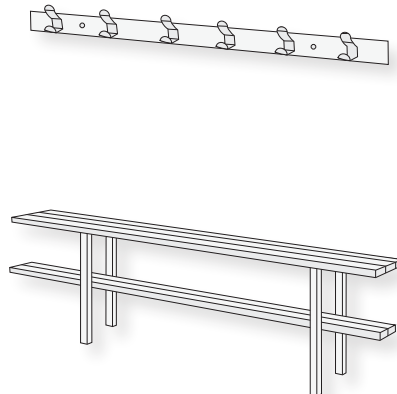

Banco simple y perchero pared.  
 Banc simple i penjador paret.  
 Single bench and wall clothes rack.

F16 / M16

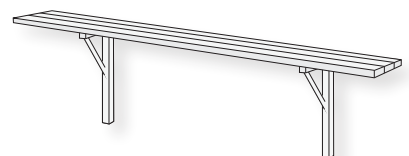

Banco pared.  
 Banc paret.  
 Wall bench.

## Bancos diseños a medida (especiales)

## Bancs dissenys a mida (especials)

## Tailor-made benches (special)

Nuestro departamento de diseño realizará el banco a la medida de sus necesidades.  
Máxima funcionalidad unida a la mejor estética a un coste ajustado.

El nostre departament de disseny realitzarà el banc a mida de les seves necessitats.  
Màxima funcionalitat lligada a la millor estètica a un cost ajustat.

Our design department will make customised benches adapted to your needs.  
Maximum functionality together with the best image at an appropriate price.





**Detalles Bancos**

**Detalls Bancs**

**Bench descriptions**



**Estructura pared**

**Wall structure**

**Estructura paret**

**Percha Inox Staff**

**Stainless steel Staff**

**Perxa Inox Staff**

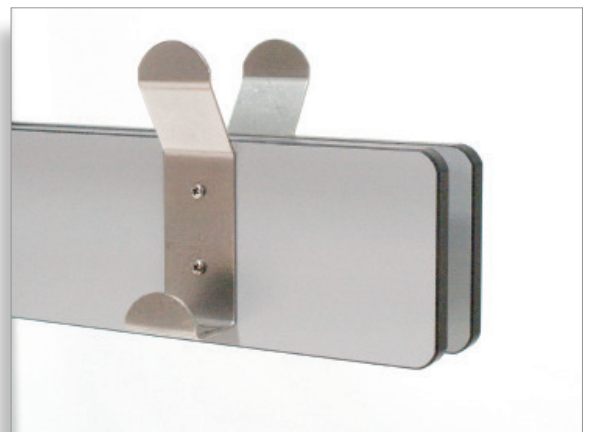



**STAFF**<sup>®</sup>  
GRUP

**FÁBRICA Y OFICINAS  
CENTRALES**

Pol. Ind. Can Torrella -  
Rda. Shimizu, 8  
Tel. 93 828 18 30  
Fax 93 835 90 36  
08233 Vacarisses (Barcelona)  
[www.staff.es](http://www.staff.es)  
e-mail: [staff@staff.es](mailto:staff@staff.es)